

## HVORDAN STILLE INN ALARM

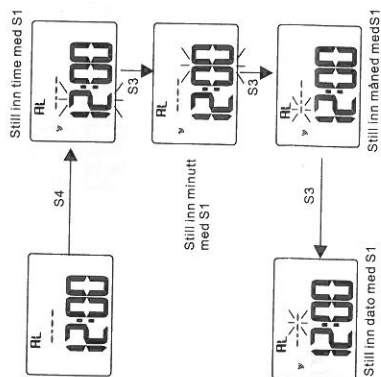

## ALARM OG TIMESIGNAL - AV/PÅ

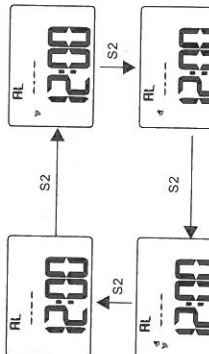

1. Trykk S4 for å gå ut av innstillingsfunksjonen.
2. Trykk på S3 for å komme tilbake til normal tid.
3. Hvis det stilles inn med måned og dag, stiller du inn en singel alarm.

## HVORDAN STILLE INN NEDTELLING (TIMER)

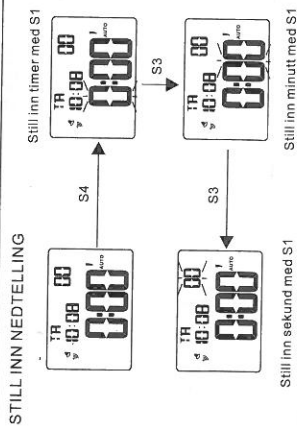

1. Trykk på S4 for å avslutte innstilling.

## START NEDTELLING

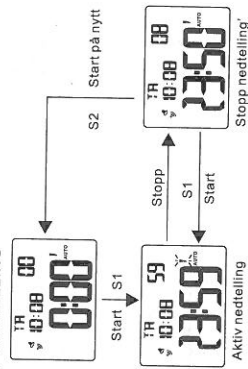

## HVORDAN STILLE INN TIDSSONE 2

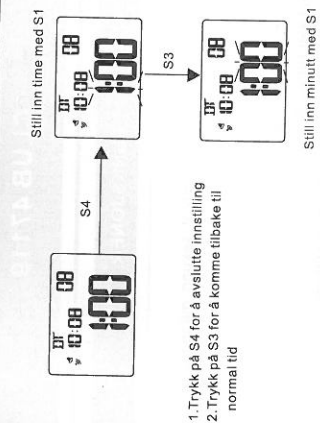

1. Trykk på S4 for å avslutte innstilling
2. Trykk på S3 for å komme tilbake til normal tid

## HVORDAN BRUKE STOPPEKLOKKE

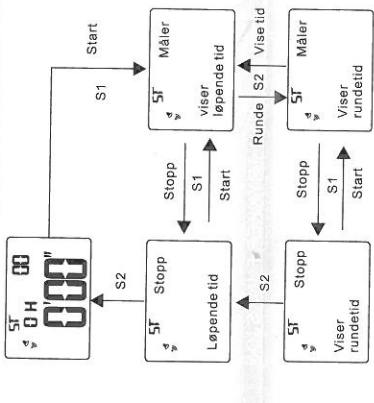

Trykk S3 for å komme tilbake til normal tid.

## BRUKSANVISNING CLUB 47119

### FUNKSJONER

- 1) Digitalt display: Time, minutt, sekund, måned, dato, ukedag
- 2) Kalender til 2049
- 3) Daglig alarm og timesignal
- 4) Dual Time. (Tidssone 2)
- 5) Nedteilling: 23 timer, 59 min og 59 sek
- 6) Stoppeklokke 1/100 sek.
- 7) 12/24 timers format
- 8) EL-Lys.

## INNSTILLING AV NORMAL TID OG KALENDER

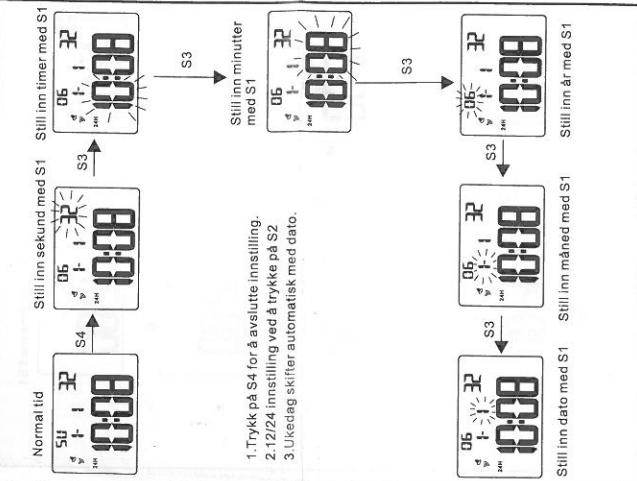

1. Trykk på S4 for å avslutte innstilling.
2. 12/24 innstilling ved å trykke på S2
3. Ukedag skifter automatisk med dato.

## LCD DISPLAY TRYKKER FUNKSJON

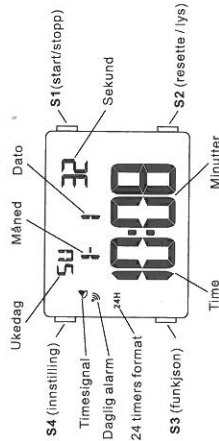

## HVORDAN SKIFTE MELLOM FUNKSJONENE

